



Citybikes & E-Bikes

# **Schnell- montage- anleitung**

*Diamant*



**WARNUNG:** Die Nichtbeachtung der in dieser Anleitung erläuterten Montageanweisungen kann zu einem Unfall führen, der schwere Verletzungen oder den Tod zur Folge haben kann.

---



**WICHTIG:** Diese Montageanleitung ersetzt nicht das Diamant-Benutzerhandbuch oder andere für dein Fahrrad erforderliche Anleitungen. Das Diamant-Benutzerhandbuch enthält wichtige Sicherheitsinformationen, die du unbedingt lesen und verstehen musst, bevor du mit deinem neuen Fahrrad fährst. Das Handbuch ist im Fahrradkarton enthalten und kann außerdem unter [diamantrrad.com/manuals](http://diamantrrad.com/manuals) gefunden werden.

---



**WARNUNG:** Wenn du dein Fahrrad auf unsachgemäße Weise benutzt, erhöhst du dein Unfallrisiko. Die unsachgemäße Verwendung kann das Fahrrad zusätzlich belasten und zum Bruch des Rahmens oder der Komponenten führen. Um das Verletzungsrisiko zu verringern, verwende dein Fahrrad nur für die vorgesehenen Zwecke (siehe „Nutzungsarten & Gewichtsbeschränkungen“ im Diamant-Benutzerhandbuch).

---



Um die Anleitung zu sehen, scanne diesen QR-Code oder gehe auf [diamantrrad.com/bikes/buy-online](http://diamantrrad.com/bikes/buy-online).



Wenn du dir unsicher bist, ob du dein Fahrrad korrekt montiert hast, bringe es vor deiner ersten Fahrt zu einem Diamant-Händler, um es dort überprüfen zu lassen.

---



**WARNUNG:** Verwende für die Montage deines Fahrrads ausschließlich von Diamant bereitgestellte Befestigungsmittel.

# 1

## Nimm die Werkzeuge aus der Werkzeugbox.

Teile und Werkzeuge variieren je nach Fahrradmodell. Nicht alle Werkzeuge und Hilfsmittel werden bereitgestellt (wie etwa eine Luftpumpe).



Drehmomentschlüssel  
(bei Bedarf)



Schmierfett  
für Pedale

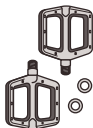

Pedale und  
Unterlegscheiben  
(falls enthalten)



Pedal-  
schlüssel



Handbücher  
Du kannst alle  
Anleitungen auch online  
unter [dianamtrad.com/  
manuals](http://dianamtrad.com/manuals) finden.

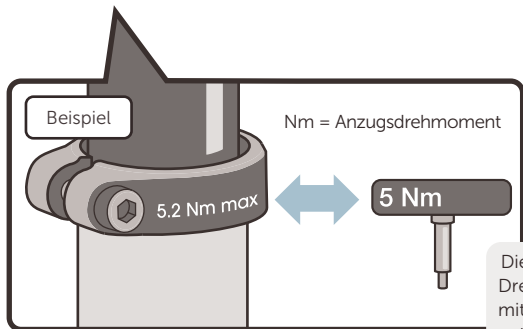

Die Zahl auf dem Drehmomentschlüssel muss mit der Angabe auf der entsprechenden Komponente übereinstimmen.

2

Nimm das Fahrrad aus dem Karton und entferne die Pappe von der Gabel. Überprüfe das Fahrrad auf Transportschäden und stelle sicher, dass alle Teile vorhanden sind. Achte besonders auf die Gabelbeine und die Sitzstreben (Innen- und Außenflächen).

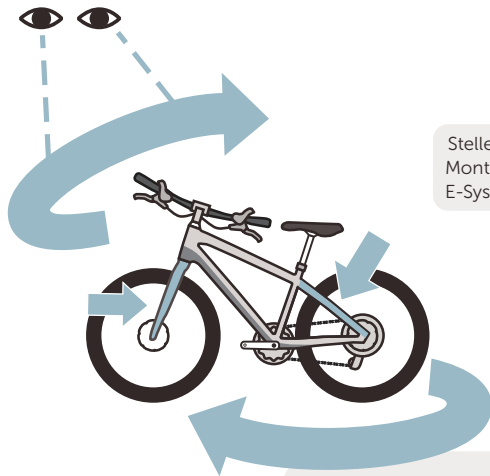

Stelle bei E-Bikes vor der Montage sicher, dass dein E-System ausgeschaltet ist.

Wenn du eine Beschädigung feststellst oder du dir bei der Erstinspektion deines Fahrrads unsicher bist, wende dich an den Diamant-Kundenservice: 00800 8735 8735.



3

Richte den Lenker und den Vorbau aus. Löse die Vorbauschrauben, richte den Lenkervorbau aus und ziehe die Vorbauschrauben abwechselnd fest, bis der Drehmomentschlüssel klickt.

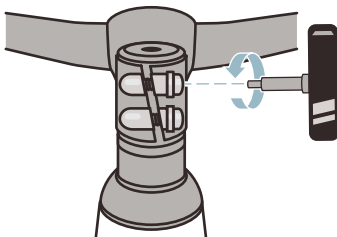

Die Positionen der Vorbauschrauben variieren je nach Modell.

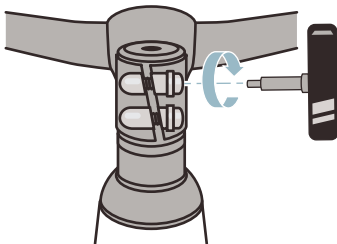
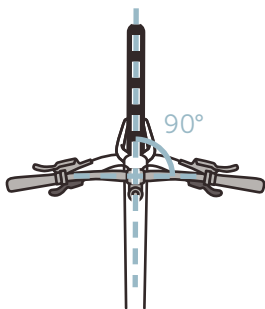

4

Montiere die Pedale. Fette die Pedalgewinde ein und reinige die Kurbelarmgewinde von eventuellen Rückständen vom Verpackungsband. Falls enthalten, schiebe die Unterlegscheiben auf die Pedalgewinde.

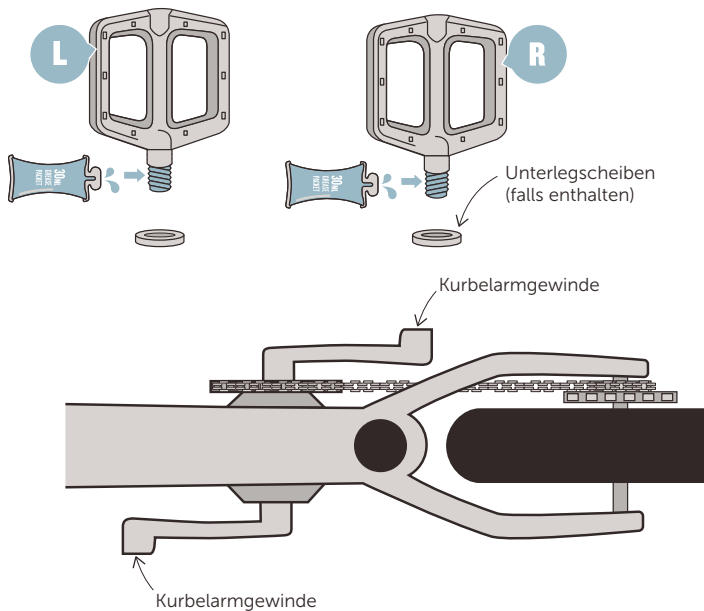

5

Drehe die Pedale an der Mutter per Hand in das Kurbelarmgewinde. Ziehe die Pedale dann mit dem Pedalschlüssel fest.

Beide Pedale werden nach vorn (Richtung Vorderrad) festgezogen.

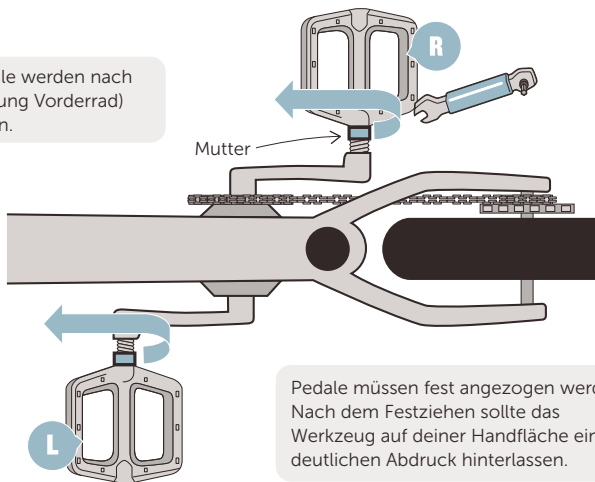

Pedale müssen fest angezogen werden. Nach dem Festziehen sollte das Werkzeug auf deiner Handfläche einen deutlichen Abdruck hinterlassen.

**⚠️ WARNUNG:** Das Kettenblatt hat scharfe Spitzen und Kanten. Gehe daher bei Arbeiten in der Nähe des Kettenblatts vorsichtig vor. Andernfalls kann es zu Schnitten oder Quetschungen der Haut kommen.

6

Pumpe beide Reifen bis zu dem auf dem Reifen angegebenen Druckbereich auf.

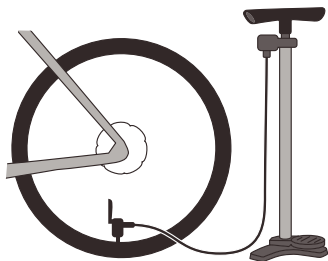

Presta-Ventil



Öffne das Ventil, um den Reifen aufzupumpen.



Schließe das Ventil nach dem Aufpumpen.



7

Stelle die Sattelhöhe auf deine Präferenzen ein. Ziehe anschließend die Klemmschraube fest oder schließe den Schnellspannhebel.

Achte darauf, dass die Sattelstütze über die minimale Einstecktiefe hinaus eingeschoben ist.

Klemmschraube

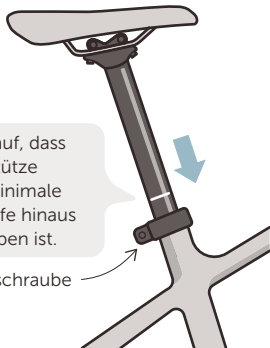

In einer normalen Fahrposition sollte dein Knie am unteren Ende des Pedalwegs leicht gebeugt sein.

Richte den Sattel mit dem Oberrohr aus.

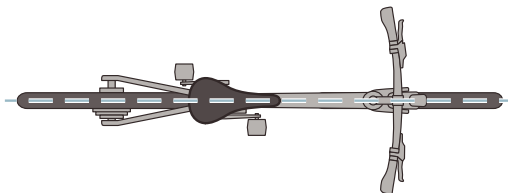

# CHECKLISTE FÜR FAHRRADMONTAGE

Arbeite diese Checkliste vor und nach deiner ersten Fahrt ab:

- Lenker und Vorbau korrekt ausgerichtet? (Schritt 3)
- Pedale korrekt montiert und festgezogen? (Schritte 4 & 5)
- Reifen auf korrekten Druck aufgepumpt? (Schritt 6)
- Korrekte Sattelhöhe eingestellt? (Schritt 7)
- Diamant-Benutzerhandbuch gelesen (liegt deinem Fahrrad bei)?
- Fahrrad registriert?
- Sicherheitscheck vor der Fahrt durchgeführt?



Schau dir das Video mit dem Sicherheitscheck auf dem YouTube-Kanal von Diamant an. *Kaufe dein Diamant-Fahrrad online. Prüfe dein Fahrrad vor der ersten Fahrt.*



Registriere dein Fahrrad auf [diamantrrad.com/radregistrierung](https://diamantrrad.com/radregistrierung).

Weitere Informationen findest du im Wartungshandbuch unter [diamantrrad.com/manuals](https://diamantrrad.com/manuals).

**GARANTIE:** Informationen zur Garantie deines Fahrrads findest du unter [dianantrad.com/warranty](https://dianantrad.com/warranty).



---

**FRAGEN?** Wende dich an deinen Diamant-Fahrradhändler vor Ort, rufe den Diamant-Kundenservice an (00800 8735 8735 – Montag, Dienstag, Mittwoch und Freitag 10:00 bis 12:30 Uhr und 13:30 bis 17:30 Uhr; Donnerstag 8:30 bis 12:00 Uhr und 14:00 bis 17:30 Uhr) oder chatte mit uns auf [dianantrad.com/contact](https://dianantrad.com/contact)



